

100 - 150 cm i-Size Oto Koltuđu Kullanma Kilavuzu Eco

100 - 150 cm i-Size

Child Car Seat Instruction Manual Eco



i-Size
ECE R129/03

Made in Turkey



• Bu kılavuzu daha sonra kullanmak üzere saklayınız. •Keep these instruction for future reference

Wir schätzen Sie und Ihre Liebsten ...

Wir schätzen Sie und Ihre Liebsten ...

Wir schätzen Sie und Ihre Liebsten ...

Vous et vos proches êtes précieux pour nous...

Vous et vos proches êtes précieux pour nous...

Vous et vos proches êtes précieux pour nous...

Wij waarderen u en uw geliefden...

Wij waarderen u en uw geliefden...

Wij waarderen u en uw geliefden...

Valoramos a usted y a sus seres queridos ...

Valoramos a usted y a sus seres queridos ...

Valoramos a usted y a sus seres queridos ...

Diamo valore a voi ed ai vostri cari...

Diamo valore a voi ed ai vostri cari...

Diamo valore a voi ed ai vostri cari...

Size ve sevdiklerinize değer veriyoruz...

Size ve sevdiklerinize değer veriyoruz...

Cenimy Ciebie i Twoich bliskich...

Cenimy Ciebie i Twoich bliskich...

Cenimy Ciebie i Twoich bliskich...

We value your beloved...

We value your beloved...

We value your beloved...

Мы ценим вас и ваших любимых...

Мы ценим вас и ваших любимых...

Мы ценим вас и ваших любимых...

Ми цінуємо Ваше здоров'я і здоров'я

Ми цінуємо Ваше здоров'я і здоров'я

Ми цінуємо Ваше здоров'я Ваших близьких...

Ми цінуємо Ваше здоров'я Ваших близьких...

Ваших близьких...

Ваших близьких...

TR	Türkçe	-----	8
EN	English	-----	17

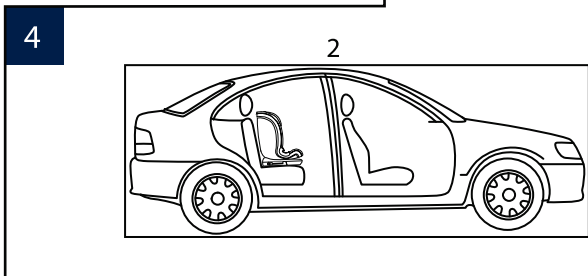
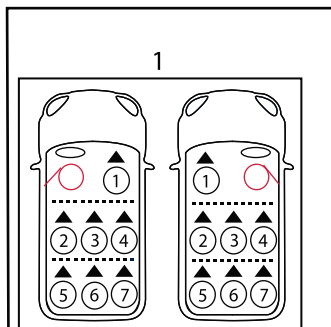
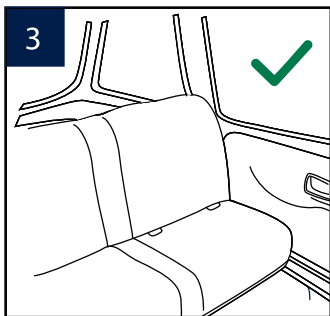
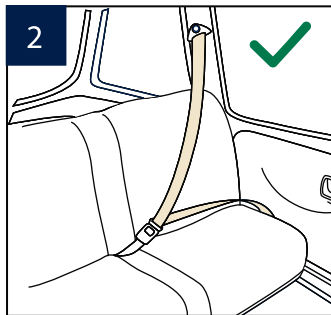
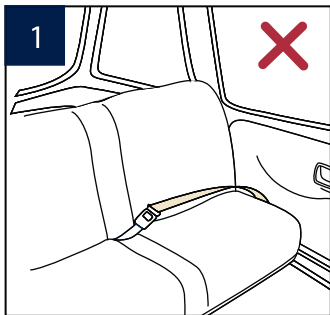

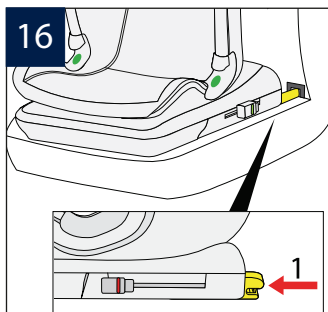
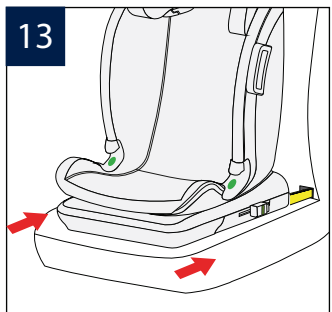
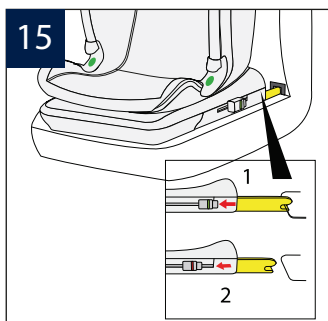
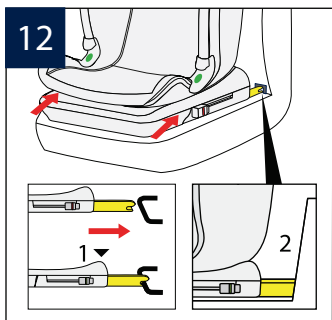
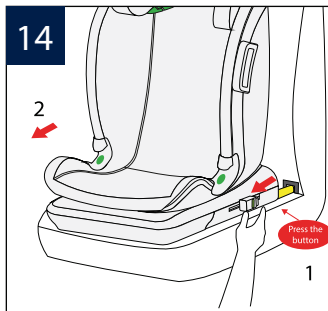
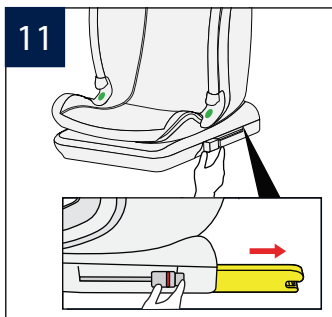

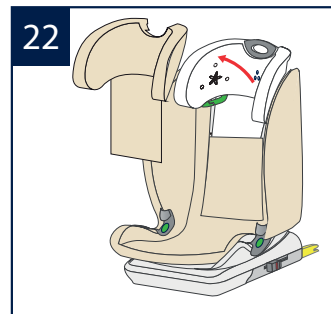
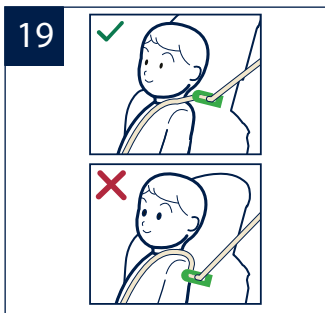
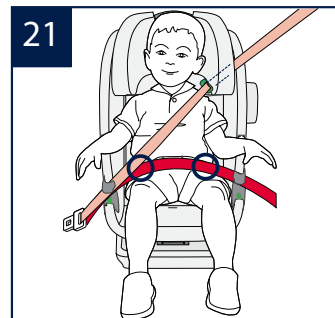
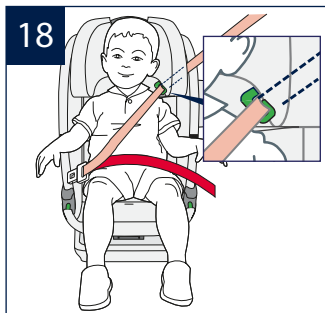
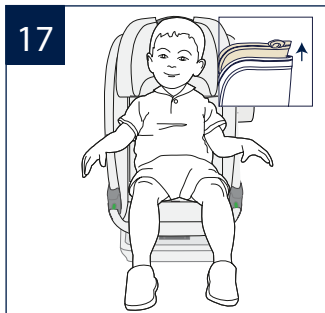

23

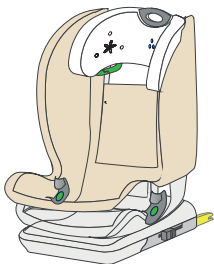

24

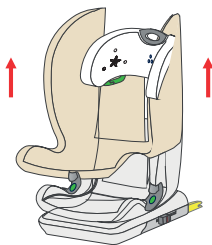

ÖNEMLİ!

Kullanmaya başlamadan önce bu talimatları dikkatlice okuyunuz. Bu kılavuzu daha sonra kullanmak üzere saklayınız.

İÇİNDEKİLER

Kullanım Gereklilikleri	8
Parça Listesi	9
Genel Uyarılar	10
Ürün Kurulumu	12
Ürün Kullanımı	13
Temizlik ve Bakım	16
Garanti	16

Kullanım Gereklilikleri

Bu ürün, aşağıdaki gereksinimleri karşılayan çocuklar ile kullanım için uygundur:

TR

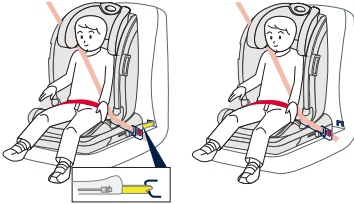
Çocuğun boyu/kilosu	Kurulum	Çocuğun yaşı
100 cm-150 cm 15 kg - 36 kg		Yaklaşık 3-12 yaş

1- Bu, bir i-size yükseltici Geliştirilmiş Çocuk Emniyet Sistemidir. Araç üreticileri tarafından araba kullanma kılavuzunda belirtileni i-Size uyumlu araç oturma konumlarında kullanılmak üzere, ECE R129 yönetmeliğine uygun olarak üretilmiştir.

2- ISOB2 ve ISOB3 ISOFIX sınıflarını kapsamaktadır.

3- Şüphede durumunda oto koltuğu üreticisine veya satıcınıza danışınız.

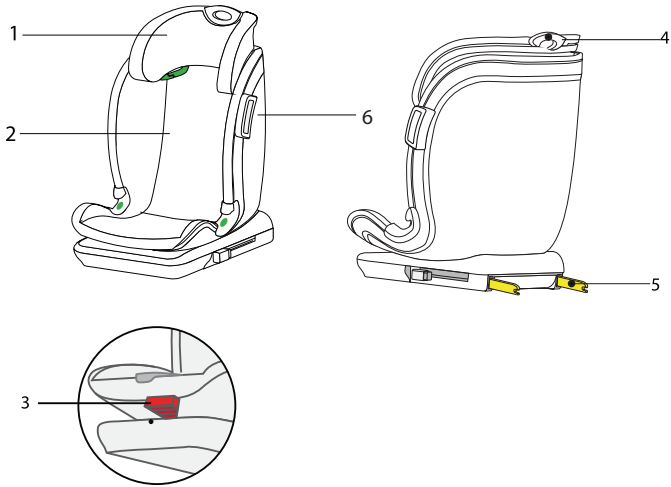

PARA LİSTESİ

- | | | | |
|---|---------------------|---|----------------------------|
| 1 | Boynluk | 4 | Boynluk ayarlama kolu |
| 2 | Sırt Desteđi | 5 | ISOFIX bađlantı demirleri |
| 3 | Yatıř ayarlama kolu | 6 | SIP (Yan Darbe Korumaları) |

GENEL UYARILAR

Bu gelişmiş çocuk emniyet koltuğunu, R129/03 sayılı yönetmeliğine göre ISOFIX bağlantıları ile kullanmak için çocuğunuzun aşağıdaki gereksinimleri karşılaması gerekir.

Çocuğun boyu 100-150 cm, kilosu 15-36 kg (3 yaştan yaklaşık 12 yaşa kadar) aralığında olmalıdır.

135 cm ile 150 cm boy aralığı için kullanıldığında, ürün yüksekliği ve aracın tavanındaki düşük konum nedeniyle oto koltuğu tüm araçlara sığmayabilir.

Gelişmiş çocuk oto koltuğunu bağlamak için kullanılan tüm kemerler sıkı olmalıdır.

Çocuk koltuğu sisteminin sert parçaları ve plastik parçaları, aracın günlük kullanımı sırasında hareketli bir koltuğa veya aracın kapısına sıkışmayacak şekilde yerleştirilmeli ve monte edilmelidir.

Çocuk oto koltuğunu araca bağlayan tüm kemerler sıkı olmalı, herhangi bir destek ayağı araç zemini ile temas halinde olmalıdır, çocuğu tutan tüm kemerler veya darbe koruyucu kalkanlar çocuğun vücuduna göre ayarlanmalı ve kemerler bükülmemelidir .

Çocuğun güvenliğini sağlayan kemerler çocuğu vücuduna göre ayarlanmalı ve kemerler bükülmemelidir.

Çocuğunuz bu geliştirilmiş çocuk koltuğuna yerleştirdikten sonra, emniyet kemeri doğru bir şekilde kullanılmalıdır. Tüm kemer kayışlarının aşağıya doğru takıldığından, böylece pelvisin (Resim 21) sıkıca oturduğundan emin olunmalıdır.

Bu geliştirilmiş çocuk koltuğu veya tabanı, bir kazada şiddetli baskılara maruz kaldığında değiştirilmelidir. Herhangi bir kaza oto koltuğunda gözle görülemeyen hasarlar meydana getirebilir ve çocuğa zarar verebilir.

Yetkili servisin onay olmadan oto koltuğuna herhangi bir değişiklik veya ekleme yapmak ve gelişmiş çocuk koltuğu üreticisi tarafından sağlanan montaj talimatlarına uymamak tehlikeli olabilir.

Lütfen bu gelişmiş çocuk koltuğunu direk güneş ışığına maruz bırakmayınız. Güneşe maruz kalan koltuklar fazla ısınabilir ve çocuğun cildine zarar verebilir. Çocuğu yerleştirmeden önce daima gelişmiş çocuk koltuğuna dokununuz.

Çocuğun gelişmiş çocuk emniyet koltuğunda gözetimsiz bırakılmadığından emin olun.

Bir çarpışma durumunda yaralanmalara neden olabilecek araba içindeki tüm bagajlar veya diğer eşyalar uygun şekilde emniyete alınmalıdır.

Oto koltuđunu, kumaşı olmadan kullanmayınız.

Ürün kumaş imalat tarafından tavsiye edilenden başka bir şeyle deđiştirilmemelidir, ürün kılıfı oto koltuđunun performansının ayrılmaz bir parçasını oluřturur.

Talimatlarda belirtilenlerin dıřında ve geliřmiř çocuk koltuđunda iřaretlenmiř olanların dıřında (Isofix bađlantıları, kemer geçme kılavuzları) herhangi bir yük tařıma Temas noktası KULLANMAYIN. Lütfen bu geliřmiř çocuk koltuđunu satın almadan önce aracınıza dođru bir řekilde takıldıđından emin olun. (Aracınızın kullanım kılavuzuna ya da araç uyumluluk listesine bakınız.)

Geliřtirilmiř emniyet koltukları bir kazada yaralanmaya karřı tam koruma sađlamaz. Ancak, bu geliřmiř çocuk koltuklarının dođru kullanılması çocuđunuz izin ciddi yaralanma veya ölüm riskini azaltır.

Bu geliřmiř çocuk oto koltuđunu bu kılavuzdaki talimatları izleyerek kurunuz. Aksi halde çocuđunuzu ciddi yaralanma veya ölüm tehlikesine maruz bırakabilirsiniz.

Bu geliřmiř çocuk koltuđunu, hasarlı veya eksik parçaları varsa KULLANMAYIN.

Çocuđunuza oto koltuđu içine yerleřtirirken büyük beden kıyafetler giydirmeyiniz, çünkü bu, çocuđunuzun omuz kemerleri ve bacakların arasındaki kemer tarafından dizgin ve güvenli řekilde bađlanmasını önleyebilir.

Bu geliřmiř çocuk koltuđunu emniyet kemeri veya Isofix ile araca monte etmeden araç içinde BULUNDURMAYIN, çünkü emniyet kemeri takılı olmayan geliřmiř bir çocuk koltuđu tertibatı etrafa fırlayabilir ve yolcuları ani durma veya çarpıřmalarda yaralayabilir.

Çocuđunuzun güvenliđini tehlikeye atacak yapısal bir hasara sahip olabileceđinden ASLA ikinci el geliřtirilmiř bir çocuk koltuđu veya geçmiřini bilmediđiniz bir geliřmiř çocuk koltuđu kullanmayın.

Geliřmiř çocuk koltuđunu araba içinde sabitlemek veya çocuđu geliřmiř çocuk koltuđuna güvenli řekilde oturtmak için ASLA halat veya başka bir alternatif kullanmayın.

Geliřmiř çocuk koltuđunun, hiçbir parçasının hareketli koltuklara veya araba kapılarının çalıřmasına engel olmayacak řekilde monte edildiđinden emin olun.

Bakım, onarım ve parça deđiřimi ile ilgili konularda satıcınıza danıřabilirsiniz.

Bu geliřmiř çocuk koltuđunu uzun süre kullanılmadıđında araba koltuđundan çıkartın.

Bu gelişmiş çocuk koltuğunun parçaları hiçbir şekilde yağlanmamalıdır.

Çocuğunuzu, kısa mesafeli yolculuklarda bile gelişmiş çocuk koltuğunu kullanarak daima emniyete alın.

ISOFIX kılavuzlarını sık sık kontrol edin ve gerekirse temizleyin. Güvenilirlik; kir, toz, yiyecek parçacıkları gibi durumlardan etkilenebilir.

ÖNEMLİ- ÇOCUKLARIN YAŞI 15 AYA ULAŞMADAN ÖNCE KOLTUĞU ÖNE DÖNÜK KULLANMAYIN. (Talimatlara bakınız.)

ÜRÜN KURULUMU

Kurulum Uyarıları

- ! Bu gelişmiş çocuk koltuğunu sadece bel kemeri olan araçlarda KULLANMAYINIZ. **(Resim 1)**
- ! Bu gelişmiş çocuk oto koltuğu 3 Nokta Emniyet Kemeri bulunan araba koltukları için uygundur. **(Resim 2)** Aracınızda ISOFIX Bağlantı noktaları varsa, ISOFIX bağlantılarını, ISOFIX bağlantı noktalarına bağlamanızı kesinlikle öneririz. **(Resim 3)**
- ! Bu gelişmiş çocuk oto koltuğunu aracın hareket yönüne göre yanlara veya arkaya bakan ve hareketli araba koltuklarında KURMAYINIZ.
- ! Tavsiye edilen veya önerilen kurulum konumları için lütfen aracınızın kullanım kılavuzuna bakınız. **(Resim 4 -1)**
- ! Bu gelişmiş çocuk oto koltuğu arka araba koltuğuna monte edilmelidir. **(Resim 4-2)**

ÜRÜN KULLANIMI

Yatış Kademesini Ayarlama

- 1- Gelişmiş çocuk koltuğunu doğru yatış pozisyonuna ayarlamak için, yatış ayarlama kolunu (Resim 5) çekin.
 - 2- Yatış pozisyonu 4 kademedен oluşmaktadır. (Resim 6).
- ! Tüm yatış kademeleri, boyu 125 cm'ye kadar olan çocuklarda kullanılabilir. 125 cm üzeri çocuklarda koltuk dik konumda kullanılmalıdır. (1. Kademe) (Resim 6).
- ! Lütfen yatış kademesini ayarlarken yerine oturduğundan emin olunuz. (Resim 7).
- ! Çocuk koltuğu yatış kademesini ayarlarken herhangi birinde kullanıldığında onaylanan tüm araçlara sığmayabilir.

Boyunluk Kademesini Ayarlama

- 1- Lütfen boyunluğu çocuğun boyuna göre uygun yüksekliğe ayarlayın.
 - 2- Boyunluk ayarlama kolunu çekin ve 9 konumdan birine oturana kadar yukarı çekin veya aşağı doğru bastırın. (Resim 8)(Resim 9).
- ! Boyunluk yüksekliğini ayarlamadan önce çocuğunuzun biraz öne eğilmesini sağlayın.

Yan Darbe Korumasının (SIP) Takılması

- 1- Bu gelişmiş çocuk koltuğu, çıkarılabilir SIP (yan darbe koruması) ile birlikte teslim edilir. Bu ekstra yan darbe koruması, aracın kapı etrafında kullanılmalıdır. Koltuğun sağ ve sol kısımlarında bulunan yuvalara takılarak kullanılır. Koltuk ile aracın kapısı arasındaki boşluk az olduğunda, çocuk koltuğu araç koltuğuna doğru konumlanmayabilir. Bu gibi durumlarda SIP'i koltukta kullanmayın. (Resim 10).

Yan darbe korumasını takarken resim 10'da gösterildiği gibi yuvasına yerleştiriniz ve aşağıya doğru çekerek "yuvasına yerleştiğinden" emin olunuz.

ISOFIX Kurulumu

! Çocuk koltuđu montajını yapmadan önce lütfen koltuđu en dik konuma getiriniz.

1- ISOFIX mandalını resimde gösterilen ok yönünde bastırarak ISOFIX'i çıkarınız. (Resim 11).

! ISOFIX için 11 ayarlanabilir pozisyon vardır.

2- Her iki ISOFIX bağlantısının da ISOFIX bağlantı noktalarına (Resim 12-1) güvenli bir şekilde bağlandığından emin olunuz. Her iki ISOFIX bağlantısında yer alan göstergelerin renklerinin yeşil olduğundan emin olunuz. (Resim 12-2)

3- Çocuk oto koltuđunun boşluđunu almak için koltuđu, araç koltuđuna doğru itiniz. (Resim 13)

4- Her iki ISOFIX bağlantısının bağlantı noktalarına sıkıca bağlandığından ve gösterge renklerinin tamamen yeşil olduğundan emin olunuz.

ISOFIX Çıkarma

1- ISOFIX mandalını resimde gösterilen ok yönünde bastırın. (Resim 14).

2- Ardından her iki taraftaki ISOFIX bağlantılarına bastırın ve geri çekin. (Resim 15).

3- Koltuđu taşımak için, ISOFIX serbest bırakma butonuna basın ve ISOFIX bağlantılarını geriye doğru hareket ettirerek tamamen yerine girmesini sağlayın. (Resim 16).

100 cm - 150 cm / 15 kg-36 kg

100 cm-150 cm arası kurulumlarda aracın 3 nokta emniyet kemerini kullanmak zorunludur. Daha güvenli bir kurulum için 3 nokta emniyet kemerine ek olarak ISOFIX kullanarak da kurulum yapmanızı tavsiye ediyoruz. (11-16 arasındaki resimlere bakınız.)

Çocuđu Oto Koltuđuna Yerleřtirme

- 1- Boyunluđu çocuđunuzun boyuna gre ayarlayınız. (Resim 17).
- 2- Emniyet kemerlerini resimdeki gibi kemer kılavuzlarına yerleřtirin. (Resim 18).
- 3- Boyunluđun dođru ykseklkte olmasını sađlamak iin, boyunluđun alt kısmı gsterildiđi gibi, çocuđun omuzlarının stnde olmalıdır. (Resim 19).
- 4- Ara emniyet kemer tokası (diři toka ucu) ile sabitleme noktası arasındaki mesafe ok uzaksa, geliřtirilmiř ocuk emniyet koltuđunu gvenli bir řekilde sabitlemek iin kullanılamaz. (Resim 20).
- 5- Emniyet kemerinin ařađıya dođru takıldıđından ve kıvrılmadıđından emin olunuz. (Resim 21).

Kumař ıkarma

- 1- Boyunluđu en yksek konuma getiriniz.
- 2- Boyunluk kumařını ıkartınız. (Resim 22)
- 3- Kumařı gsterildiđi gibi ekerek ıkartınız. (Resim 23) (Resim 24)
- 4- Kumař paraları tekrar takmak iin aynı iřlemleri tersten tekrarlayınız.

Temizlik ve Bakım

Kumaşı 30°C'nin altında soğuk suyla yıkayınız. Kumaşı ütülemeyiniz.

Ağartıcı ürünler kullanmayınız.

Gelişmiş çocuk koltuğunu yıkamak için seyreltilmiş deterjanlar, benzik veya çözücüler kullanmayınız. Ürüne zarar verebilir.

Gövde kumaşını kuruturken çok fazla kuvvet uygulayarak kurutmayınız. Bu kumaşta kırışmalar oluşmasına neden olabilir.

Gövde kumaşını gölgede kurutunuz.

Uzun süre kullanılmayacaksa, lütfen geliştirilmiş çocuk koltuğunu araç koltuğundan çıkartınız. Gelişmiş çocuk koltuğunu çocuğunuzun erişemeyeceği serin ve kuru bir yere koyun.

Garanti

• Ürünün garantisi satın alındığı tarihten itibaren 2 yıldır.

Garanti satın alma anında fark edilen ya da ürünü müşteriye satan mağazadan alındıktan sonra 2 yıllık süre içerisinde çıkabilecek tüm üretim ve materyal hatalarını kapsar. Lütfen ürünü teslim aldığınızda kontrol ediniz.

• Lütfen satın alma belgenizi saklayınız.

• Üründe herhangi bir problem ile karşılaştığınızda faturanız ve/veya garanti belgenizi ile ürünü aldığınız mağazaya götürünüz.

Bu garanti;

• Kullanım hatalarını,

• Kullanım kılavuzuna uymama sonucunda ortaya çıkan sorunları,

• Çevre ve doğa etkisinden kaynaklanan sorunları,

• Zamana bağlı olarak oluşabilecek eskime, solma ve aşınmaları

• Yetkili servis dışında yapılan müdahaleleri,

• Satın alma sırasında verilen orijinal fatura ve/veya garanti belgesi olmaması gibi durumlarda geçerli değildir.

• Bu garanti kapsamında mevcut tüketici hakları mevzuatı geçerlidir.

• UV ışınlarına maruz kalan kumaşlar solma yapabilir. Bu durumlarda malzeme hatası söz konusu olmadığından ve normal yıpranma belirtileri olduğundan garanti verilmez.

• Kemer kilitlerinde meydana gelen çalışma arızaları genellikle kirlenmelerden kaynaklanmaktadır.

Bu durumlarda garanti verilmez.

IMPORTANT!

Keep these instructions for future reference:
Read carefully

CONTENTS

Child Usage Requirements	18
Part List	19
Warnings	20
Product Set Up	22
Products Use	23
Cleaning and Maintenance	26
Warranty	26

Child Usage Requirements

This product is suitable for use with children who meet the following requirements:

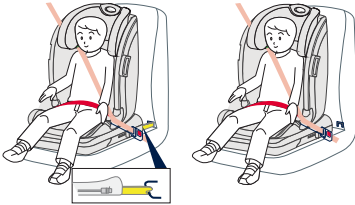
Child's Height/ Child's Weight	Installation	Reference Age
100cm-150 cm 15kg-36kg		Approx 3 years to 12 years

EN

- 1- This is an i-Size Enhanced Child Restraint System. It is approved according to UN Regulation No.129, for use in, "i-Size compatible" vehicle seating positions as indicated by vehicle manufacturers in the vehicle users' manual.
- 2- This is an i-Size booster seat Enhanced Child Restraint System. It is approved according to UN Regulation No.129, for use primarily in "i-Size seating positions " as indicated vehicle manufacturers in the vehicle user's manual.
- 3- The seat is compatible with the following ISOFIX systems: ISOB2 and ISOB3.

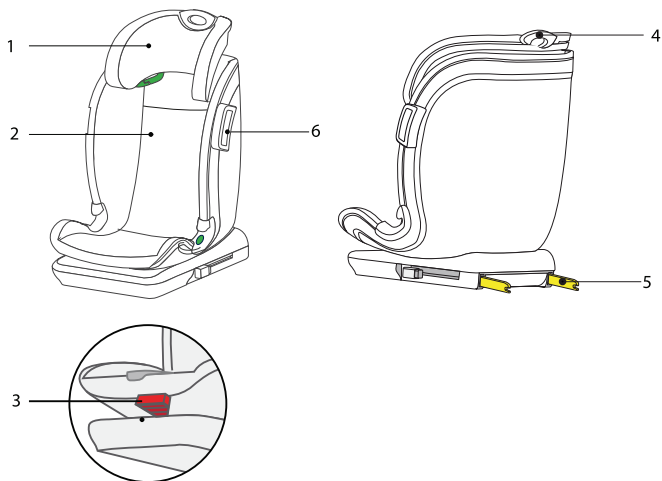

PART LIST

- | | | | |
|---|---------------------------|---|-------------------------------|
| 1 | Head Support | 4 | Head Support Adjustment Lever |
| 2 | Lower Back Support | 5 | ISOFIX Connector |
| 3 | Recline Adjustment Button | 6 | SIP (Side Impact Protection) |

WARNINGS

To use this enhanced child restraint with the ISOFIX connections according to the Regulation No.129/03, your child must meet the following requirements.

Child height 100cm-150cm/ Child weight 15kg- 36kg (between 3 years to 12 years).

When used for stature heights between 135 cm and 150 cm might not fit in all vehicles, due to a low position of the vehicle roof at the side.

The child restraint may not fit in all approved vehicles when used in one of these positions. Any straps holding the enhanced child restraint to the vehicle should be tight.

The rigid items and plastic parts of an Enhanced child restraint system shall be located and installed so that they are not liable to become trapped by a movable seat or in a door of the vehicle during everyday use of the vehicle

Any straps holding the restraint to the vehicle should be tight, that any support-leg should be in contact with the vehicle floor, that any straps or impact shields restraining the child should be adjusted to the child's body, and that straps should not be twisted.

Any straps restraining the child should be adjusted to the child's body, and the straps should not be twisted.

After your child is placed in this Enhanced child restraint, the safety belt must be used correctly, ensuring that any lap strap is worn low down, so that the pelvis is firmly engaged.

This Enhanced child restraint or base should be changed when it has been subject to violent stresses in an accident. Any accident can cause damage to them that you cannot see.

Consider the danger of making any alterations or additions to the device without the approval of the competent authority and a danger of not following closely the installation instructions provided by the enhanced child restraint manufacturer.

Please keep this enhanced child restraint out of sun because it may become too hot for child's skin. Always touch the enhanced child restraint before placing child in it.

Ensure child is not left in the enhanced child restraint system unattended.

Any luggage or other objects liable to cause injuries in the event of a collision should be properly secured.

The Enhanced child restraint shall not be used without the soft goods.

The soft goods should not be replaced with any other than the one recommended by the manufacturer, because the soft goods constitutes an integral part of the restraint performance.

DO NOT use any load bearing contact points other than those described in the instructions and marked on the enhanced child restraint. Please check before you purchase this enhanced child restraint to make sure it can be installed properly in your vehicle.

NO enhanced child restraint can guarantee full protection from injury in an accident. However, proper use of this enhanced child restraint will reduce the risk of serious injury or death to your child.

DO NOT install this enhanced child restraint without following the instructions in this manual or you may put your child at serious risk of injury or death.

DO NOT use this enhanced child restraint if it has damaged or missing parts.

DO NOT have your child in large/oversized clothes because this may prevent your child from being properly and securely fastened by the shoulder harness straps and the crotch strap between the legs.

DO NOT leave this enhanced child restraint or other items unbelted or unsecured in your vehicle because an unsecured enhanced child restraint can be thrown around and may injure occupants in a sharp turn, sudden stop, or collision.

NEVER use a second-hand enhanced child restraint or an enhanced child restraint whose history you do not know because it may have structural damage that compromises your child's safety.

NEVER use ropes or any other substitutes to secure enhanced child restraint in vehicle or to secure child into enhanced child restraint.

DO NOT put anything other than the recommended inner cushions in this enhanced child restraint or to secure the child into the enhanced child restraint.

Be sure that the enhanced child restraint is installed in such a way that no part of it interferes with movable seats or in the operation of vehicle doors.

Consult the distributor for issues concerning maintenance, repair and part replacement.

Remove this enhanced child restraint from the vehicle seat when it is not in use for a long period of time.

The parts of this enhanced child restraint should not be lubricated in any way.

Always secure child in enhanced child restraint, even on short trips, as this is when most accidents occur.

Frequently check the ISOFIX guides for dirt and clean them if necessary. Reliability can be effected by ingress of dirt, dust, food particles etc.

IMPORTANT- DO NOT USE FORWARD FACING BEFORE THE CHILD'S AGE EXCEEDS 15 MONTHS.
(Refer to instructions)

Product Setup

Installation Concerns

! DO NOT install this enhanced child restraint on vehicle seats with Lap Belts only. **(Image 1)**

! This enhanced child restraint is suitable for vehicle seats with a 3-point Retractor Safety Belt. **(Image 2)** (2) If your vehicle has ISOFIX Anchor Points, we strongly recommend that you connect the ISOFIX connector to the ISOFIX Anchor Points together. (3) **(Image 3)**

EN

! This enhanced child restraint must be installed in the rear vehicle seat. **(Image 4-2)**

DO NOT install this enhanced child restraint on vehicle seats that face sideways or rearward with respect to the moving direction of the vehicle.

Please refer to your vehicle owner's manual for recommended or suggested installation positions. **(Image 4-1)**

PRODUCT USE

Recline Adjustment

- 1- Pull the recline adjustment button (**Image 5**), to adjust the enhanced child restraint to the proper position. The recline angles are shown as
 - 2- There are 4 recline positions for forward facing mode.
- ! All recline positions can be used between 76-125 cm. The seat should be used in upright position for children over 125 cm. (1st recline position) (**Image 6**).
- ! Please confirm that the backrest adjustment is engaged in place. (**Image-7**).
- ! The child restraint may not fit in all approved vehicles when used in one of these positions.

EN

Height Adjustment for Head Support

- 1- Please adjust the head support to proper height according to the child's height.
 - 2- Pull the head support adjustment lever, meanwhile pull up or push down the head support until it snaps into one of the 9 positions. (**Image-8**) (**Image-9**)
- ! Before adjusting the head support height have your child lean forward slightly.

Side Impact Protection (SIP)

- 1- The seat is delivered with removable SIP (side impact protection). This extra side impact protection should be used on the door side of the vehicle. It can be connected on the outside of the side bumper in the slot. Do not use the SIP on the seat when the space between seat and door of the vehicle is too small, which might lead to a situation where the seat is not positioned correctly on the vehicle seat. (**Image-10**)
- ! The child restraint may not fit in all approved vehicles when used in one of these positions.

When installing the side impact protection, pull it down as shown in "image 10" and make sure it clicks into place.

Isofix Installation

- 1- Extend the ISOFIX connectors by pressing the ISOFIX latch in the direction of the arrow shown in the picture **(Image 11)**
- 2- Make sure that both ISOFIX connectors are securely attached to their ISOFIX anchor points. The colors of the indicators on both ISOFIX connectors should be completely green. **(Image 12)**
- 3- Press the ISOFIX release button and push the base back against the vehicle seat until tight. **(Image 13)**
- 4- Make sure that both ISOFIX connectors are securely attached. The colors of the indicators on both ISOFIX connectors should be completely green.

Removing The Isofix

- 1- Press the ISOFIX latch in the direction of the arrow shown in the picture. **(Image 14)**
- 2- Then press and pull back on the ISOFIX connector on both sides **(Image 15)**
- 3- For transporting, press ISOFIX release button and move back ISOFIX connector so it is folded completely. **(Image 16)**

100 CM - 150 CM / 15 KG - 36 KG

With 3-point-belt + ISOFIX system (optional)

(Please refer to fig.11 -16 to use ISOFIX system) Approx 3 years to 12 years.

- ! The child restraint may not fit in all approved vehicles when used in one of these positions.

Securing your Child in the Child restraint

- 1- Adjust the headrest according to the height of the child. **(Image 17)**
- 2- Position shoulder belt through the shoulder belt guide shown in. **(Image 18)**
- 3- To ensure the head support is at the correct height the bottom of the headrest MUST be even with the top of child's shoulders as shown in. **(Image 19)**
- 4- The enhanced child restraint cannot be used if the vehicle safety belt buckle (female buckle edn) is too long to anchor the enhanced child restraint securely. **(Image 20)**
- 5- It is very important to ensure that any lap strap is worn low down, so that the pelvis is firmly engaged. The enhanced child restraint is shown as. **(Image 21)**

Removing the Soft Goods

- 1- Move the headrest to the highest position.
- 2- Remove the headrest cover. **(Image 22)**
- 3- Remove the body fabric as shown. **(Image 23) (Image 24)**
- 4- To put the fabric, repeat the same procedure in reverse order.

Cleaning and Maintenance

- Wash the soft goods with cold water under 30°C. Do not iron the soft goods.
- Do not bleach or dry clean the soft goods.
- Do not use undiluted detergents, gasoline or other organic solvents to wash the enhanced child restraint. It may cause damage to the product.
- Do not twist the soft goods and inner padding to dry with great force. It may leave the soft goods and inner padding with wrinkles.
- Please hang dry the soft goods and inner padding in the shade.
- Please remove the enhanced child restraint from the vehicle seat if not in use for a long period of time. Put the enhanced child restraint in a cool, dry place and somewhere your child can not access it.

Warranty

The warranty is appearing within a term of 2 years from the date of purchase.

This warranty covers all manufacturing and material defects, existing and appearing, at the date of purchase from the retailer who initially sold the product to a customer. Please check the product carefully at the date of purchase against any manufacturing or material defects.

- Please always keep your proof of purchase.
- In case of a defect, please take the product to the retail who sold the product to you and submit an original proof of purchase.
- The warranty is limited to child car seats which have been used correctly and which are returned in a clean and proper condition.
This warranty does not cover;
- Damages which result from misuse.
- Damages which result from environmental influence (water, fire, accidents etc.)
- Normal wear and tear or failures to comply with the instructions provided in this user manual.
- Modifications and services which were performed by unauthorized persons.
- Lacking of the proof of purchase.
- This warranty applies to existing consumer rights legislation.
- UV radiation may cause colors to fade on fabric. This is a normal wear and tear, not a material fault. No guarantee can be given in these cases.
- Operating faults in the buckles are usually caused by soiling. No guarantee can be given in these cases.

